



ACERVO ICA

Biblioteca do Instituto de Cultura e Arte – BICA

Projeto Acervo ICA

**Organização:
Produção Cultural do ICA**

O Projeto

- É um espaço que visa reunir os diversos **acervos bibliográficos, arquivísticos e museológicos** vinculados aos cursos do Instituto de Cultura e Arte da UFC.
- Também é um espaço multiuso para realização de exposições e produções artísticas e culturais para o acesso da comunidade acadêmica.

O ACERVO: Tipologias

- Imagens;
- Arquivos sonoros;
- Audiovisuais;
- Iconografia: ilustrações, desenhos, fotografias, croquis de moda;
- Partituras de música;
- Cartazes de eventos e filmes;
- Documentos, jornais;
- Programação de eventos;
- Cardápios de gastronomia;
- Documentação de filmagens em Set, roteiros, storyboards;
- Bibliografia: livros, catálogos, revistas;
- Tecidoteca: amostras de tecidos, linhas;
- Objetos: figurinos, adereços;
- Outros.

O ACERVO: Coleções

- **Acervo Geral** (bibliográfico e periódicos de arte, com cerca de 400 itens);
- **Doc. Teatro Ricardo Guilherme** (coleção pessoal com acervo bibliográfico, com 1.454 itens, e arquivístico, com cerca de 11.574 itens);
- **Doc. Dança** (bibliográfico, com cerca de 260 itens);
- **Figurarte** (figurinos e acessórios de moda, com cerca de 3.000 itens);
- **Tecidoteca** (amostras de tecidos e aviamentos, sem estimativa da quantidade);
- **Saberes de Sabores** (bibliográfico e periódicos de gastronomia, com cerca de 500 itens);
- **Laboratório de Pesquisas Filosóficas Joana Borges** (bibliográfico da filosofia, com cerca de 4.000 itens);
- **Acervos audiovisuais e de videodança** (dos cursos de Dança e do curso de Cinema e Audiovisual, sem estimativa da quantidade);
- **Acervo Coral da UFC** (figurinos e arquivístico, sem estimativa da quantidade).

Justificativa

- **Possui natureza específica e uma proposta inovadora** de reunir materiais de distintas **tipologias** - desde bibliográficas a arquivísticas e museológicas - e das mais diversas **linguagens artísticas**. Acervo bibliográfico com publicações especiais, e que não estão nas bibliografias básicas dos cursos, mas são importantes referências complementares à **formação inter, trans e multidisciplinar dos alunos**;
- **Instituições doadoras**: Itaú Cultural, Fundação Nacional das Artes (FUNARTE), Oi Futuro, Ministério da Cultura, Secretaria da Cultura do Estado do Ceará, entre outros;
- **Relevância institucional e preservação da memória**: Publicações resultantes de produções artísticas, culturais e acadêmicas de alunos, ex-alunos, professores e servidores técnico-administrativos do ICA;
- **Relevância dos acervos para a pesquisa, formação e para a avaliação dos cursos**.

Espaço

Piso superior:

1. Produção Cultural (AB 201)
2. Acervo Arquivístico (AB 202)
3. Sala de Digitalização (AB 203)
4. Sala de Higienização (AB 204)
5. Acervo de Figurinos (AB 205)
6. Acervo de Figurinos (AB 206)
7. Acervo Bibliográfico (AB 207)

Piso térreo:

Espaço multiuso

Sala de Apoio (AB 101 - térreo)

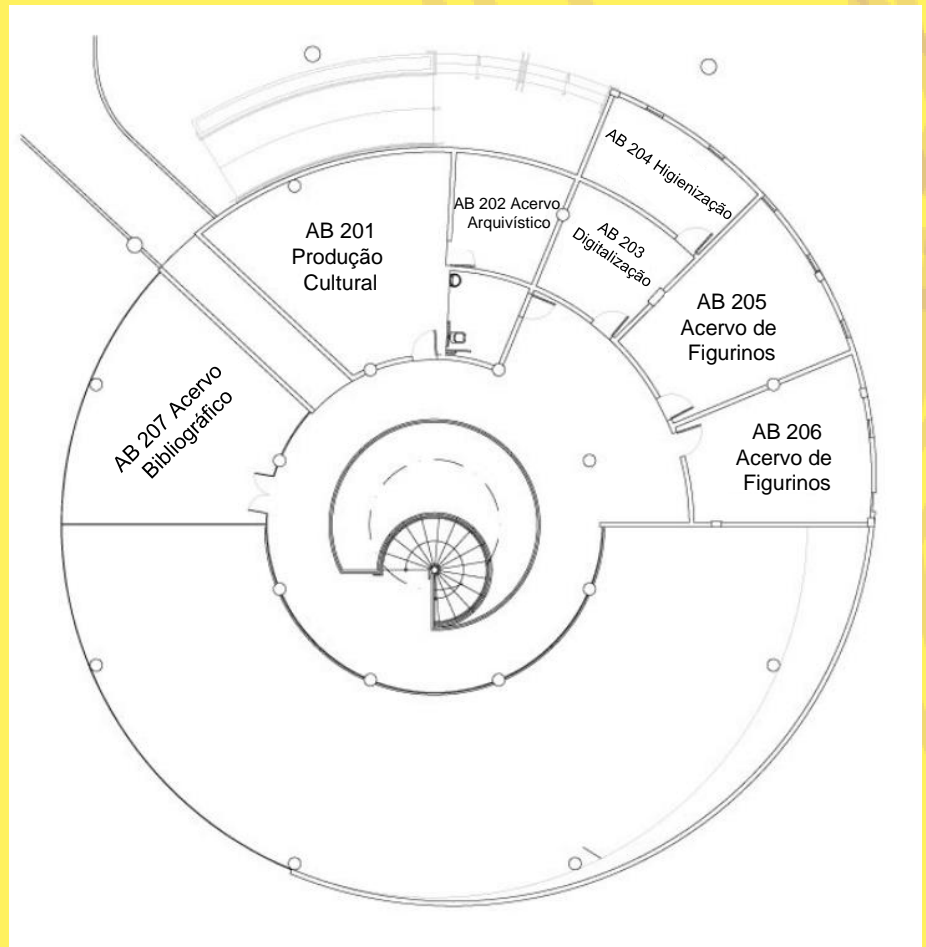

Espaço

- **Produção Cultural (AB 201)**

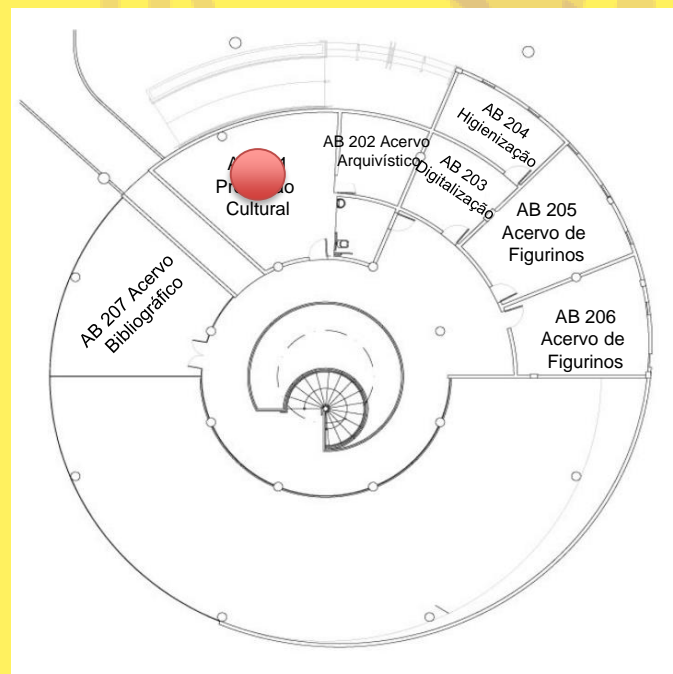
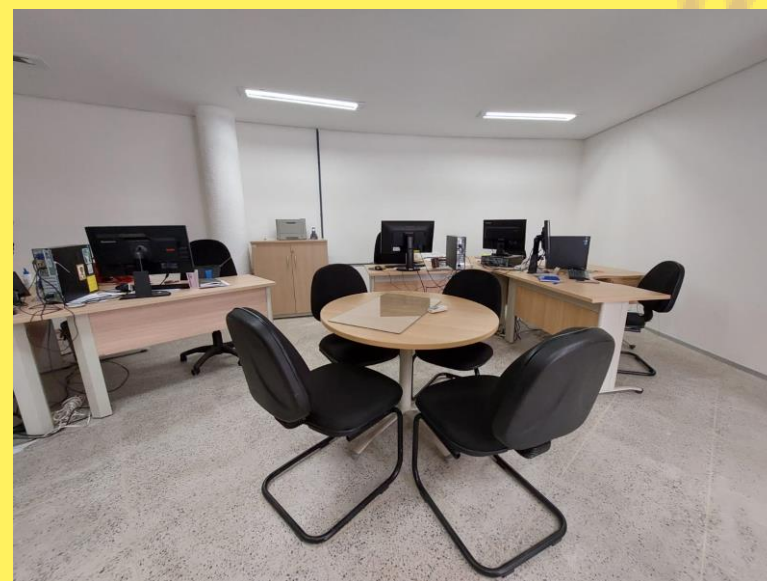

Espaço

- **Acervo Arquivístico (AB 202)**

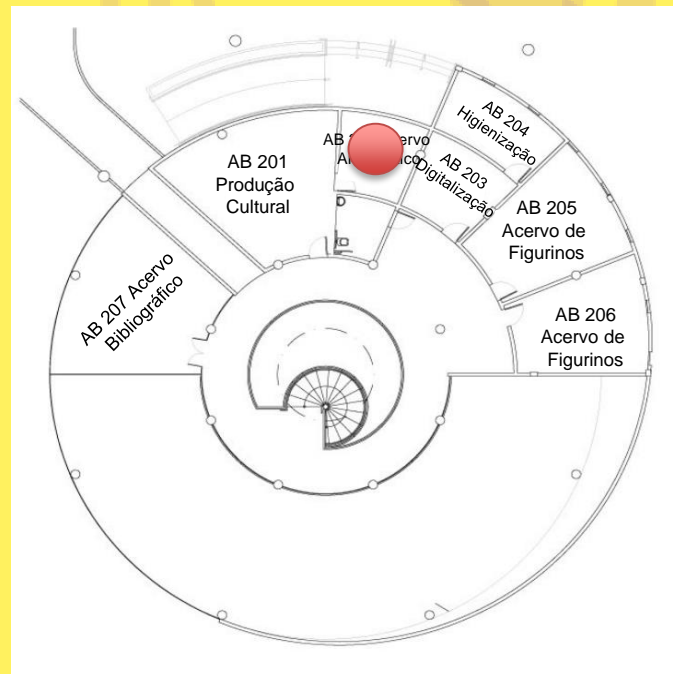

Projetos Doc. Teatro Ricardo Guilherme e Coral da UFC



Espaço

- Digitalização (AB 203)

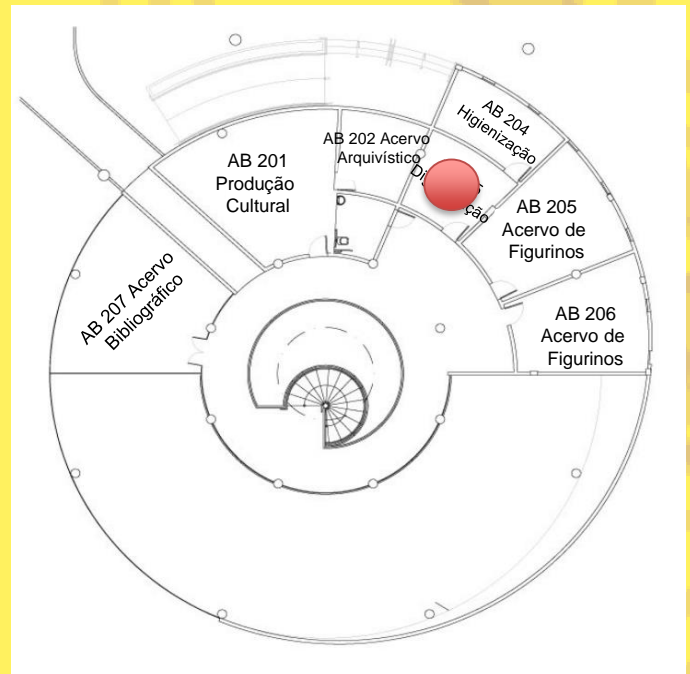

Equipamento do Projeto “Acervo das Artes ICA - Programa de digitalização e difusão online de acervos do Instituto de Cultura e Arte da UFC” - Secultfor / FASTEF (2019/2020)

Espaço

- Higienização (AB 204)

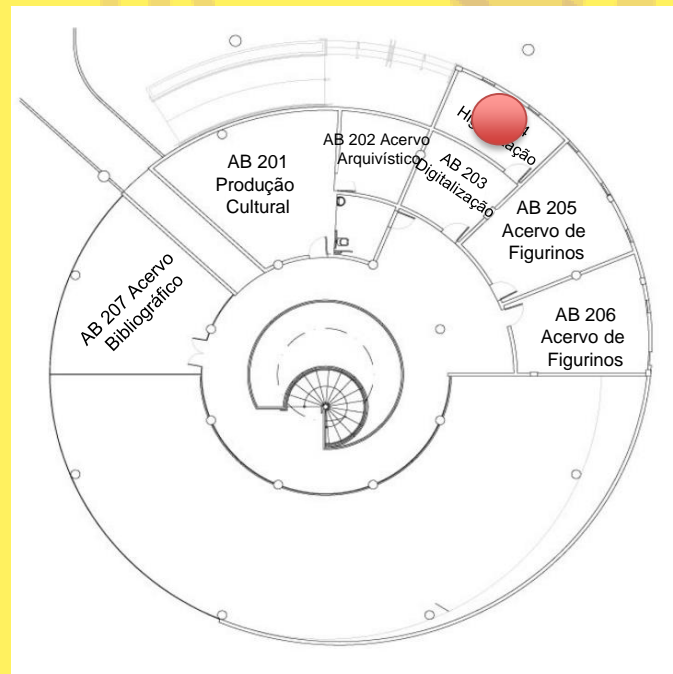

Espaço utilizado para processos de Higienização e Preservação de Acervos.

Espaço

- **Acervo de Figurinos (AB 205)**

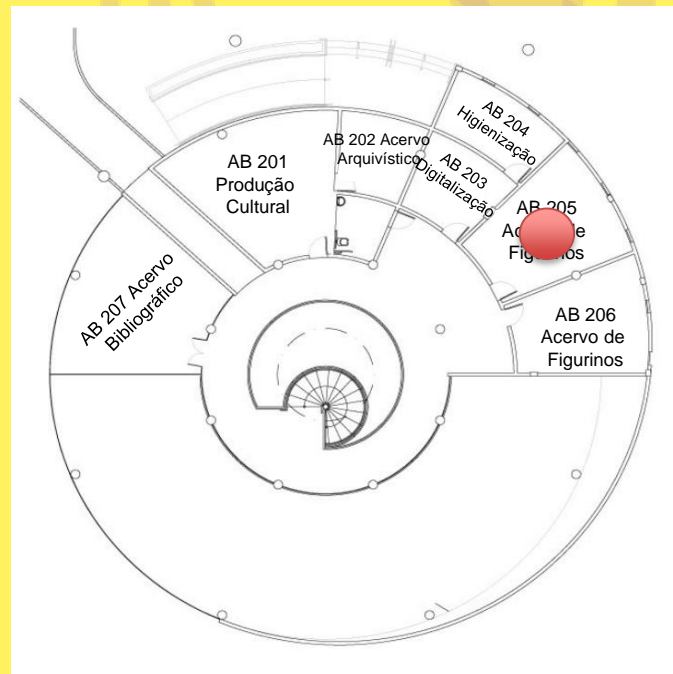

Projeto Figurarte

Mobiliário do Projeto “Acervo ICA – Preservação e Difusão de Acervos Artísticos e Culturais” – Lei Aldir Blanc Secult / FASTEF (2021)



Espaço

- **Acervo de Figurinos (AB 206)**

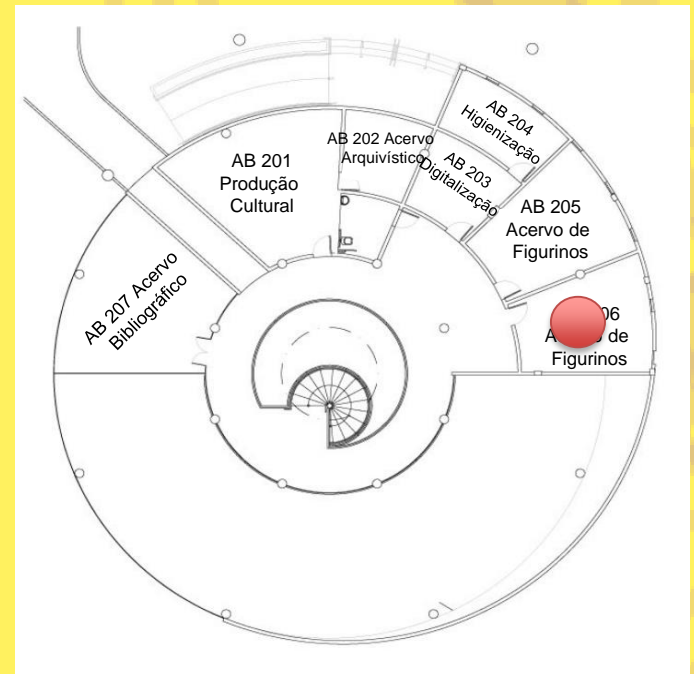

Projetos Figurarte e Coral da UFC

Espaço

- **Acervo Bibliográfico (AB 207)**

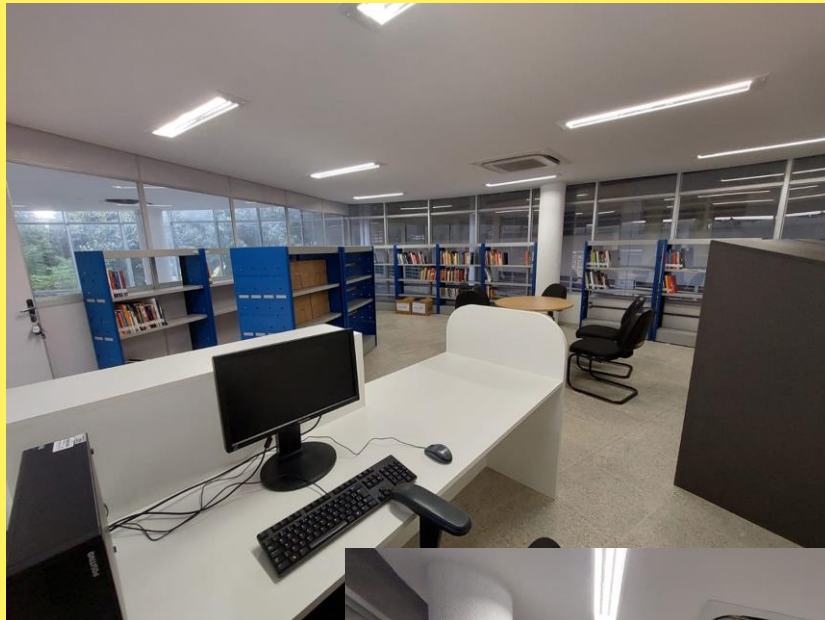

**Projetos Doc.Dança,
Midiadança e
Acervo Geral**

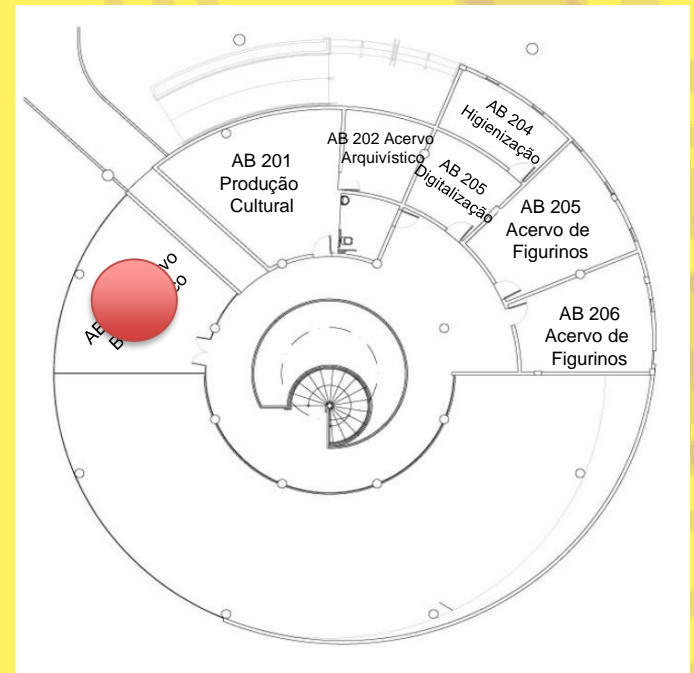

Espaço Multiuso (térreo)



Resumo das
AÇÕES DE ACERVOS
EM 2018-2019



1. Realização de parceria com as diversas instâncias da Universidade:

Memorial da UFC

Museu de Arte da UFC (MAUC)

Biblioteca Universitária

Arquivistas da Proplad

2. Realização do “**Diagnóstico do estado e das melhorias de conservação dos espaços de guarda da Materioteca do Instituto de Cultura e Arte-ICA da Universidade Federal do Ceará – UFC**” (2019), realizadas por Graciele Karine Siqueira e Roberto Moreira Chaves, respectivamente, Museóloga/Diretora do Museu de Arte e Técnico de Laboratório em Conservação e Restauração de Bens Móveis do Memorial da Universidade Federal do Ceará;

3. Aprovação do projeto “**Acervo das Artes ICA - Programa de digitalização e difusão online de acervos do Instituto de Cultura e Arte da UFC**”, no VII Edital das Artes da Secultfor em parceria com a Fundação Astef.

4. Realização dos projetos:

- “Acervo de Memória do ICA”, apoiado pelo Programa de Bolsa de Iniciação Acadêmica (BIA/PRAE), com 03 bolsistas.
- “Livro ICA 10 anos”, apoiado pelo Programa de Bolsa de Iniciação Acadêmica (BIA/PRAE), com 03 bolsistas.
- “Materioteca - Programação Artística e Cultural do ICA”, apoiado pelo Bolsa-Arte da Secult-Arte, com 01 bolsista.

Além de apoio nos projetos:

- “Figurarte”, pelo Programa de Bolsa de Iniciação Acadêmica (BIA/PRAE), com 03 bolsistas.
- “Doc. Dança”, pelo Programa de Bolsa de Iniciação Acadêmica (BIA/PRAE), com 03 bolsistas.

5. Formação dos bolsistas:

- Higienização e conservação preventiva de acervo, ministrada por Amanda Pinheiro, Técnica de Laboratório/Conservação e Restauração, da Biblioteca Universitária;
- Documentação museológica (tombamento, inventário e ficha catalográfica), com Saulo Moreno, museólogo do Museu de Arte da UFC.



6. Início da execução do projeto “**Acervo das Artes ICA - Programa de digitalização e difusão online de acervos do Instituto de Cultura e Arte da UFC**”, apoiado pelo VII Edital das Artes da Secultfor, com aquisição de material permanente para **estúdio de digitalização e fotografia**, e contratação de serviços de **arquivistas e programação**;
(A partir de Junho de 2019)

7. **Início do inventário do Acervo Figurarte;**

Total inventariado: **445 itens**

(Agosto a Novembro de 2019);

8. **Higienização do acervo documental do Doc. Teatro Ricardo Guilherme;**

Total do acervo: **11.574 itens documentais (estimativa)**

Total higienizado: **cerca de 45% do total do acervo documental** (cerca de 5.193 itens)

(Março a Novembro de 2019)

9. **Inventário do Acervo Doc. Teatro Ricardo Guilherme;**

Total inventariado: **1.792 Itens bibliográficos** (565 temas diversos e 1.227 teatro/dramaturgia) – **CONCLUÍDO**

Total inventariado: **1.378 itens documentais (cerca de 10% do total do acervo)**

(Agosto a Novembro de 2019)

10. Criação do acervo agregado “Materioteca do ICA” no Pergamum e início do cadastro de publicações, realizado em parceria com a BCCP.

Ordem	Acervos bibliográficos	Quant. estimada
1	Coleção Acervo Geral da Materioteca	400
2	Coleção Doc. Teatro Ricardo Guilherme	1.454
3	Coleção Doc. Dança	260
4	Coleção Saberes de Sabores - Gastronomia	500
5	Coleção Laboratório de Pesquisas Filosóficas Joana Borges	4.000
		6.614*

*Dados atualizados em novembro de 2019

(Agosto e Novembro de 2019)

Resultados: **120 títulos do Acervo Geral cadastrados;**





Resumo das
AÇÕES DE ACERVOS
EM 2020

1. Continuidade da execução do projeto **“Acervo das Artes ICA - Programa de digitalização e difusão online de acervos do Instituto de Cultura e Arte da UFC”**, apoiado pelo VII Edital das Artes da Secultfor;

2. Realização dos projetos:

- “Acervo de Memória do ICA”, pelo Programa de Bolsa de Iniciação Acadêmica (BIA/PRAE), com 03 bolsistas.

- “Digitalização de Acervos do ICA”, apoiado pelo Programa de Bolsa de Iniciação Acadêmica (BIA/PRAE), com 03 bolsistas.

- “Materioteca - Programação Artística e Cultural do ICA”, apoiado pelo Bolsa-Arte da Secult-Arte, com 01 bolsista.

Além de apoio nos projetos:

- “Figurarte”, pelo Programa de Bolsa de Iniciação Acadêmica (BIA/PRAE), com 03 bolsistas.

- “História do Teatro Cearense em Foco”, pelo Programa de Bolsa de Iniciação Acadêmica (BIA/PRAE), com 03 bolsistas

3. Formação dos bolsistas:

- Em função da pandemia de COVID-19, as atividades passaram a acontecer remotamente desde março de 2020. Nesse sentido, foram indicadas duas formações EAD aos bolsistas:

GESTÃO ESTRATÉGICA

Conservação Preventiva para Acervos Museológicos

O Ibram desenvolveu um curso com informações básicas necessárias ao desenvolvimento de ações de conservação preventiva para bens culturais musealizados, principalmente quanto a atividades de higienização, manuseio, guarda e transporte. O curso abordará informações gerais de conservação preventiva para diversos suportes, tais como vidro, madeira, couro, tecido, orientando os profissionais na formulação de estratégias que minimizem as ações dos agentes de degradação, de acordo com o contexto e tipo de material de cada acervo preservado no museu.



GESTÃO ESTRATÉGICA

Documentação de Acervo Museológico

Para um objeto, a entrada no museu é o setor de documentação. Ali ele receberá seu número de identificação e sua ficha de catalogação. É assim que ele passa de objeto a “bem cultural musealizado”, integrando o inventário da instituição. A documentação é um processo técnico primordial para todas as funções do museu e é feita a partir de diretrizes específicas. Reconhecendo sua importância para gestão do patrimônio cultural musealizado e sua obrigatoriedade legal, o Instituto Brasileiro de Museus oferece, por meio deste curso, subsídios para a compreensão desse processo técnico.



4. Digitalização de acervos:

- Digitalização de Fotografias do Acervo Doc. Teatro Ricardo Guilherme;
- Resultados: 131 fotografias digitalizadas e descritas.

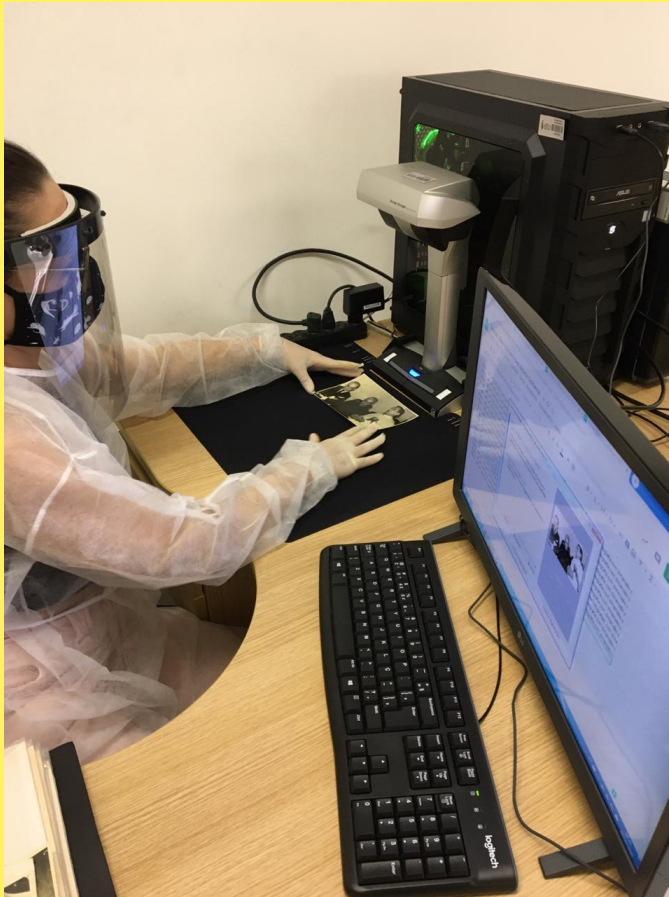

- Fotografias de figurinos e coleções do Acervo Figurarte;
- Resultados: 03 coleções (14 looks) fotografadas e descritas.



5. Desenvolvimento e lançamento do portal Acervo ICA

É o primeiro acervo da UFC a ser disponibilizado on-line através da plataforma Tainacan.
www.acervoica.ufc.br

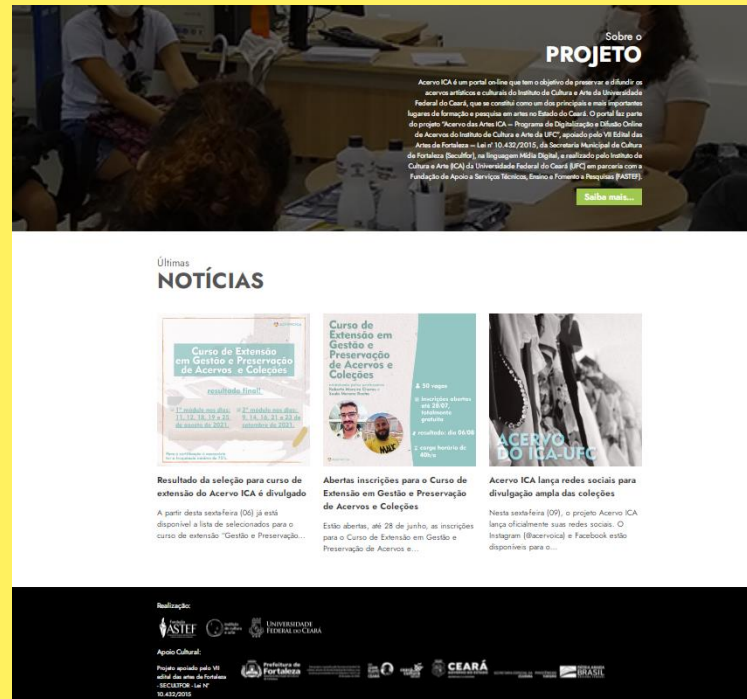
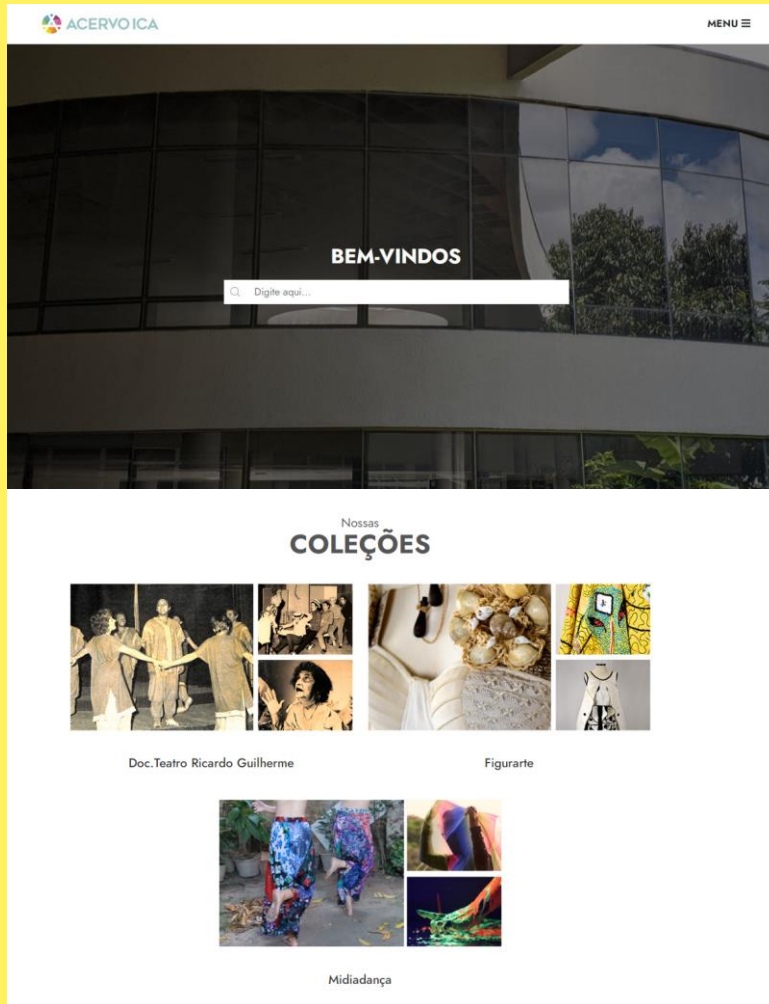

Lançamento do portal Acervo ICA

<https://www.youtube.com/watch?v=vS2uik20jYw>

Powered by



StreamYard



Henrique Rocha



MARCO TULIO



Araguacy Filgueiras



Prof. Dr. Barros Neto | UFC



Cândido Albuquerque



GilvanPaiva

0:18 / 1:38:34



Lançamento do Acervo ICA e Exposição virtual dos Acervos Doc. Teatro Ricardo Guilherme e Figurarte

267 visualizações • Transmitido ao vivo em 30 de nov. de 2020

👍 46 🗨️ 0 ➦ COMPARTILHAR ➦+ SALVAR ...

Powered by StreamYard

Jocastra Holanda Tobias Gaede Henrique Rocha Lucas campos Isabel Wanderley Felipe Lourenço

36:26 / 1:38:34

Lançamento do Acervo ICA e Exposição virtual dos Acervos Doc. Teatro Ricardo Guilherme e Figurarte

267 visualizações • Transmitido ao vivo em 30 de nov. de 2020

46 0 COMPARTILHAR SALVAR ...

Powered by StreamYard

Henrique Rocha ricardo guilherme Gil Brandão

59:51 / 1:38:34

Lançamento do Acervo ICA e Exposição virtual dos Acervos Doc. Teatro Ricardo Guilherme e Figurarte

267 visualizações • Transmitido ao vivo em 30 de nov. de 2020

46 0 COMPARTILHAR SALVAR ...

Powered by StreamYard

Henrique Rocha Syomara Duarte Aieson Pinho

1:07:00 / 1:38:34

Lançamento do Acervo ICA e Exposição virtual dos Acervos Doc. Teatro Ricardo Guilherme e Figurarte

267 visualizações • Transmitido ao vivo em 30 de nov. de 2020

46 0 COMPARTILHAR SALVAR ...

Seminário de Preservação e Difusão de Acervos Artísticos e Culturais

<https://www.youtube.com/watch?v=hwliRLVQMQQ&t=8440s>

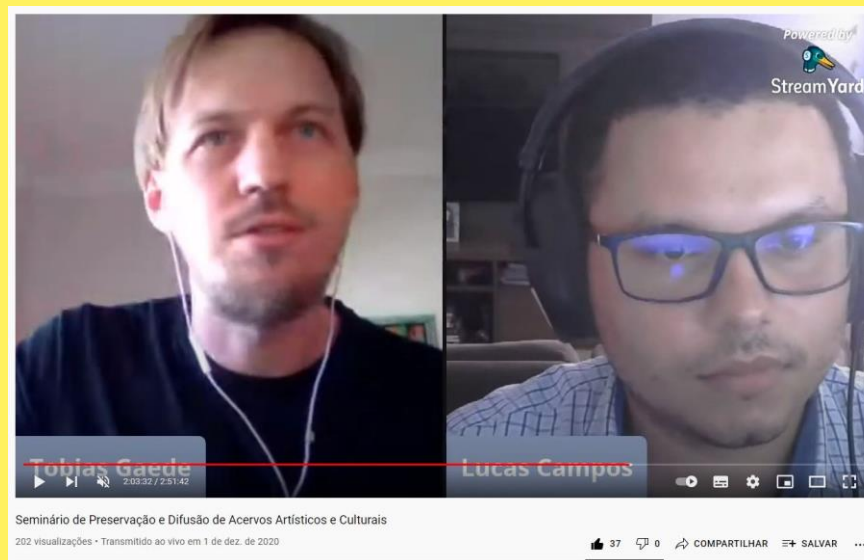

Resumo das
AÇÕES DE ACERVOS
EM 2021



1. Premiação do projeto “Acervo ICA – Preservação e Difusão de Acervos Artísticos e Culturais” no Prêmio Fomento Cultura e Arte do Ceará Lei Aldir Blanc Ceará da Secretaria da Cultura do Estado do Ceará (Secult);

2. Realização dos projetos:

- “Acervo de Memória do ICA”, pelo Programa de Bolsa de Iniciação Acadêmica (BIA/PRAE), com 03 bolsistas.
- “Materioteca - Programação Artística e Cultural do ICA”, apoiado pelo Bolsa-Arte da Secult-Arte, com 01 bolsista.

Além de apoio nos projetos:

- “Figurarte”, pelo Programa de Bolsa de Iniciação Acadêmica (BIA/PRAE), com 03 bolsistas.
- “Figurarte”, pelo Programa de Extensão da UFC (PREX), com 01 bolsista e 03 voluntários.

3. Participação da programação dos Encontros Universitários 2020, com os seguintes trabalhos:

ACERVO ICA: ORGANIZAÇÃO, PRESERVAÇÃO E DIFUSÃO DE ACERVOS ARTÍSTICOS E CULTURAIS -
Autora Principal: Jocastra Holanda Bezerra |

ACERVO DE MEMÓRIA DO ICA: ORGANIZAÇÃO E CATALOGAÇÃO DO ACERVO BIBLIOGRÁFICO DO
FUNDO RICARDO GUILHERME - Orientadora: Jocastra Holanda Bezerra | Autora Principal: Wilyane Teixeira
Santana Ramos | Co-Autoras: Cibele da Silva Lessa e Isabella de Oliveira Sabóia |

DIGITALIZAÇÃO DE ACERVOS DO ICA - Orientador: Tobias Sandino Gaede | Autora Principal: Victoria Girlen
da Silva Freitas | Co-Autores: Daniel Rodrigo Pinheiro Lima e Jennyfer dos Santos Sales

4. Apresentação do Acervo ICA no I Seminário Museus e Coleções da UFC – Reflexões Contemporâneas, realizado pelo MAUC – UFC. <https://www.youtube.com/watch?v=rS6M64BugsE>

5. Publicação de texto sobre o Acervo ICA no E-book I Seminário Museus e Coleções da UFC – Reflexões Contemporâneas, publicado pelo MAUC – UFC. <https://mauc.ufc.br/pt/publicacoes/2021-1-i-seminario-museus-e-colecoes-reflexoes-contemporaneas-e-books/>

6. Participação da programação dos Encontros Universitários 2021, com o seguinte trabalho:

ACERVO DE MEMÓRIA DO ICA: A IMPORTÂNCIA DA FORMAÇÃO EM GESTÃO E PRESERVAÇÃO DE
ACERVOS E COLEÇÕES - Orientadora: Jocastra Holanda Bezerra | Autora Principal: Isabella de Oliveira Sabóia |
Co-Autores: Wilyane Teixeira Santana Ramos | Jean Moreira

7. Formação dos bolsistas:

- Em função da pandemia de COVID-19, as atividades de formação dos bolsistas aconteceram de forma remota e on-line.

Formação em Descrição Arquivística para Documentos e Indumentárias

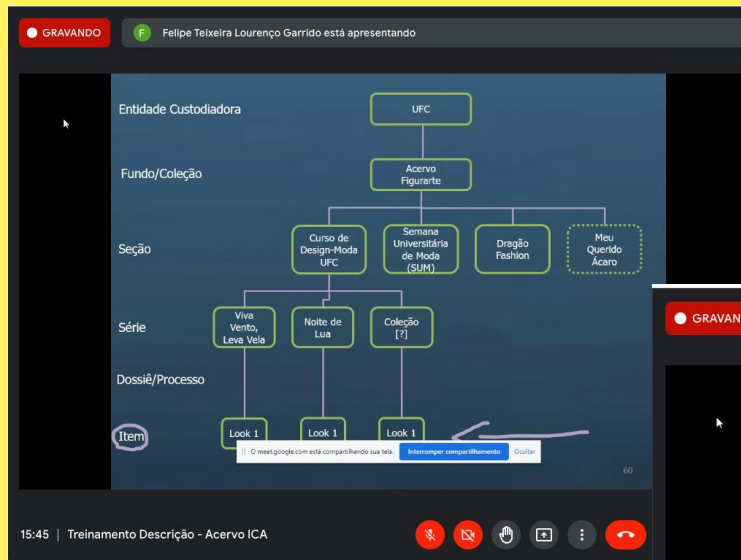

The presentation slide features two photographs of fashion displays:

- The top photo shows several mannequins wearing elegant dresses in shades of red and black, displayed on a white circular platform.
- The bottom photo shows a collection of red and black dresses hanging on mannequins in a museum setting.

The slide text reads: "McCord Museum" and "Exposição Christian Dior, 2021". A source link is provided at the bottom: "Fonte: <https://www.museu-mccord.qc.ca/en/exhibitions/christian-dior/>".

The Google Meet interface includes a recording indicator, a participant list on the right with names like Ana Isabel Ferreira Wa..., Vitoria Mesquita, Leticia Soares, Ana Clara Moraes Rocha, Maria Clara Grangeiro, Patricia Abreu, Izabel Lima, and a 'Você' (You) icon. The bottom of the screen shows the time 15:21 and the title 'Treinamento Descrição - Acervo ICA'.

Formação em Análise e Descrição em Repositório Audiovisual

The screenshot shows the Mídiaança web application interface. On the left is a navigation menu with categories like 'Início', 'Cadernos', 'Eventos', and 'ICA'. The main area displays a metadata form for a video file. The form includes fields for 'Direção de Fotografia', 'Intitulação', 'Criação', 'Edição de imagem', 'Edição de áudio', 'Trilha sonora', 'Disciplina', 'Docente / Orientador?', 'Técnicos de audiovisual?', 'Edição de texto', 'Edição de imagem', 'Arte', and 'Local de produção (cidade / país)'. A video player on the right shows a man speaking, with the name 'Edvander Pires' overlaid.

Direção de Fotografia	Índira Brígido
Intitulação	Látex Rúnica
Criação	
Edição de imagem	Índira Brígido
Edição de áudio	Índira Brígido
Trilha sonora	Seren 2 (John Cage, 1990) <i>"Se simular, incluir título da canção, intérprete, ano e compositor"</i>
Disciplina	Dança e Multimídia; Temporalidades <i>"Observar se a maioria dos vídeos tratam-se de trabalhos de disciplina"</i>
Docente / Orientador?	Leonel Drum
Técnicos de audiovisual?	David Leão
Edição de texto	
Edição de imagem	
Arte	
Local de produção (cidade / país)	Furtivos

This screenshot shows the same Mídiaança interface but with a different video player on the right, showing a man wearing headphones, identified as 'David Francisco Rocha Leão'. The metadata form is more detailed, showing the following information:

Edição de imagem	Índira Brígido
Edição de áudio	Índira Brígido
Trilha sonora	Seren 2 (John Cage, 1990) <i>"Se simular, incluir título da canção, intérprete, ano e compositor"</i>
Disciplina	Dança e Multimídia; Temporalidades <i>"Observar se a maioria dos vídeos tratam-se de trabalhos de disciplina"</i>
Docente / Orientador?	Leonel Drum
Orientação técnica	David Leão
Edição de texto	
Edição de imagem	
Arte	
Finalização	

**Ações do projeto “Acervo ICA – Preservação e
Difusão de Acervos Artísticos e Culturais”**

**Apoio do Prêmio Fomento Cultura e Arte do Ceará
Lei Aldir Blanc Ceará / Secult-CE**

Ações do projeto “Acervo ICA – Preservação e Difusão de Acervos Artísticos e Culturais” com o apoio do Prêmio Fomento Cultura e Arte do Ceará Lei Aldir Blanc Ceará / Secult-CE

● EQUIPE DE TRABALHO

Equipe institucional (ICA/UFC)

13 Servidores

- 03 Produtores Culturais
- 01 Bibliotecário
- 01 Assistente Administrativo
- 01 Técnico TI
- 01 Técnico de Laboratório Têxtil
- 01 Técnico de Audiovisual
- 01 Revisor Textual
- 04 Professores (Coord. dos Acervos)

04 Bolsistas

- 03 Bolsa de Iniciação Acadêmica
- 01 Extensão

03 Estudantes voluntários

Equipe institucional (FASTEF)

08 Funcionários

- 03 Funcionários do Setor de Suprimentos
- 03 Funcionários do Setor de Projetos
- 01 Funcionário do Setor de Pessoal
- 01 Funcionário do Setor de Protocolo

*Importante ressaltar que grande parte da equipe institucional citada acima foi temporária em razão da execução do projeto.

Ações do projeto “Acervo ICA – Preservação e Difusão de Acervos Artísticos e Culturais” com o apoio do Prêmio Fomento Cultura e Arte do Ceará Lei Aldir Blanc Ceará / Secult-CE

● EQUIPE DE TRABALHO

Contratações pessoa física

15 Pessoas Física

- 08 Bolsistas (4 meses)
- 01 Consultor Bibliotecário (4 meses)
- 02 Consultores Arquivistas (4 meses)
- 02 Instrutores da Formação (40h/a)
- 01 Designer Gráfico (serviço)
- 01 Fotógrafo (serviço)

Contratações pessoa jurídica

17 Pessoas Jurídicas

- 01 Serviço de Consultoria em Acessibilidade – Audiodescrição
- 01 Serviço de Consultoria em Acessibilidade – LIBRAS
- 12 Compras de equipamentos e materiais de preservação de acervos
- 03 Serviços de material gráfico de Divulgação e Publicações

*Equipe temporária em razão da execução do projeto.

Ações do projeto “Acervo ICA – Preservação e Difusão de Acervos Artísticos e Culturais” com o apoio do Prêmio Fomento Cultura e Arte do Ceará Lei Aldir Blanc Ceará / Secult-CE

- **AÇÕES DE PRESERVAÇÃO DOS ACERVOS**



Digitalização, catalogação, descrição e disponibilização online do acervo documental Doc. Teatro.



Registro, catalogação, descrição e disponibilização online do acervo de figurinos do Figurarte.

Ações do projeto “Acervo ICA – Preservação e Difusão de Acervos Artísticos e Culturais” com o apoio do Prêmio Fomento Cultura e Arte do Ceará Lei Aldir Blanc Ceará / Secult-CE

- **DESCRIÇÃO E DIFUSÃO DOS ACERVOS ON-LINE**

Inserção de mais **100 itens** do Acervo Doc. Teatro Ricardo Guilherme

The screenshot displays the ACERVOICA website interface. At the top left is the logo 'ACERVOICA' and a 'MENU' button. A large banner image shows a theatrical performance. Below it is a profile for 'Doc. Teatro Ricardo Guilherme' with a small portrait and a biographical text: 'História administrativa/biografia: Ricardo Guilherme Vieira dos Santos nasceu em 21 de Setembro de 1955, no município de Fortaleza, no Ceará (Brasil), filho de mãe cearense, Wanda Guilherme Vieira dos Santos, e pai paraibano, Almirio Vieira dos Santos, e irmão gêmeo de Roberto Guilherme Vieira dos Santos, que veio a falecer as portas de comp... [Mostrar mais]'. Below the profile are navigation options: 'Ordenar [F] por Data de criação', 'Visualização: Miniatura', 'Galeria', and 'Ver como...'. The main content area is a grid of 10 items, each with a thumbnail and a title: 'O Martir do Calvário', no Circul...', 'O Martyr do Golgotha', no Circ...', 'Grupo de Teatro Paixão de Crist...', 'O Martir do Calvário', 'Drama "Mártir do Gólgota" virav...', 'Conjunto Teatral Cearense apre...', 'Jesus Cristo Superstar', em 19...', 'O Mártir do Gólgota, no Teatro...', 'O Mártir do Gólgota, no Teatro...', and 'Granja Portugal encena Paixão...'. Each item is a thumbnail of a theater poster or document.

Teatro de Amadores Gráficos apresenta "Deus", de Renato Viana, em 1968

9 de setembro de 2021

Ver

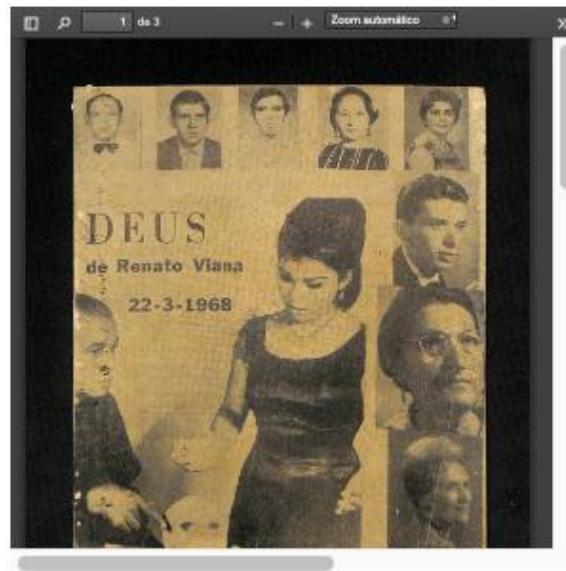

Compartilhar



Código de referência

BR_UFC_FRG_DOC_TCE_TeatrodeAmadoresGráficos_00454

Título

Teatro de Amadores Gráficos apresenta "Deus", de Renato Viana, em 1968

Datas

22 de março de 1968

Nível de descrição

Item

Dimensão e Suporte

Livreto de 19cm x 22cm

Nome dos produtores

Teatro de Amadores Gráficos

Inserção de mais 51 itens do Acervo Figurarte

ACERVOICA MENU



Figurarte

História administrativa/biografia: O projeto de extensão "Figurarte" é criado, em 2014, no âmbito do curso de Design-Moda, com o propósito de contribuir para as manifestações artísticas/culturais em múltiplas modalidades (como cinema, teatro, música, moda, entre outras), mediante a guarda, tratamento e empréstimo de peças, além do fomento de... [[Mostrar mais](#)]

Ordenar [] por Data de criação Visualização: [] Miniatura Galeria Ver como...

(CMC 2017) Coleção Epifania C... (CMC 2017) Coleção Epifania C... (CMC 2017) Coleção Epifania C... (DFB 2014) Coleção Impetus - ... (DFB 2014) Coleção Impetus - ...

(DFB 2014) Coleção Impetus - ... (DFB 2015) Coleção Paragon - ... (DFB 2016) Coleção Deserción ... (DFB 2016) Coleção Deserción ... (DFB 2016) Coleção Deserción ...

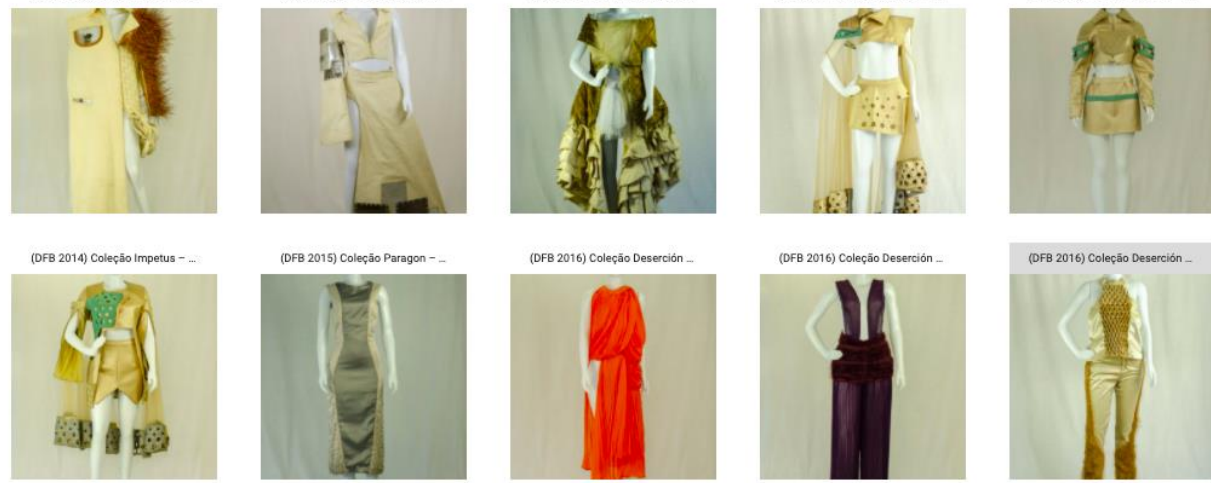

(CMC 2017) Coleção Epifania Cearense – Look 3 – Casaco com espinhos de mandacaru

9 de setembro de 2017

Ver



Arquivos

BR	BR	BR	BR	BR
UF	UF	UF	UF	UF
C_F	C_F	C_F	C_F	C_F
IO_	IO_	IO_	IO_	IO_
CD	CD	CD	CD	CD
HL	M_	M_	HL	M_
DM	DM	DM	DM	DM
C_	C_	C_	C_	C_
Col	Col	Col	Col	Col
ma	ma	ma	ma	ma
slp	slp	slp	slp	slp
len	len	len	len	len
uc	uc	uc	uc	uc
nar	nar	nar	nar	nar
ma	ma	ma	ma	ma
+3	+1	+1	+1	+1
o4	o4	o4	o4	o4
3.2	3.3	3.3	3.4	3.7

Compartilhar



Título

(CMC 2017) Coleção Epifania Cearense - Look 3 -
Casaco com espinhos de mandacaru

Código de referência

BR_UFC_RG_CDM_CMC_ColecaoEpifaniaCearense_Look3

Data(s)

2017/CE

Nível de descrição

Nen

Dimensão e Suporte

Base masculina - Braço: 120cm, Cintura: 140cm,
Quadril: 142cm, Ombro: 24cm, Frente: 140cm,
Costa: 140cm. Suporte tecido.

Tamanho

M-42 (Feminino)

Inserção de 13 itens do Acervo Midiadança

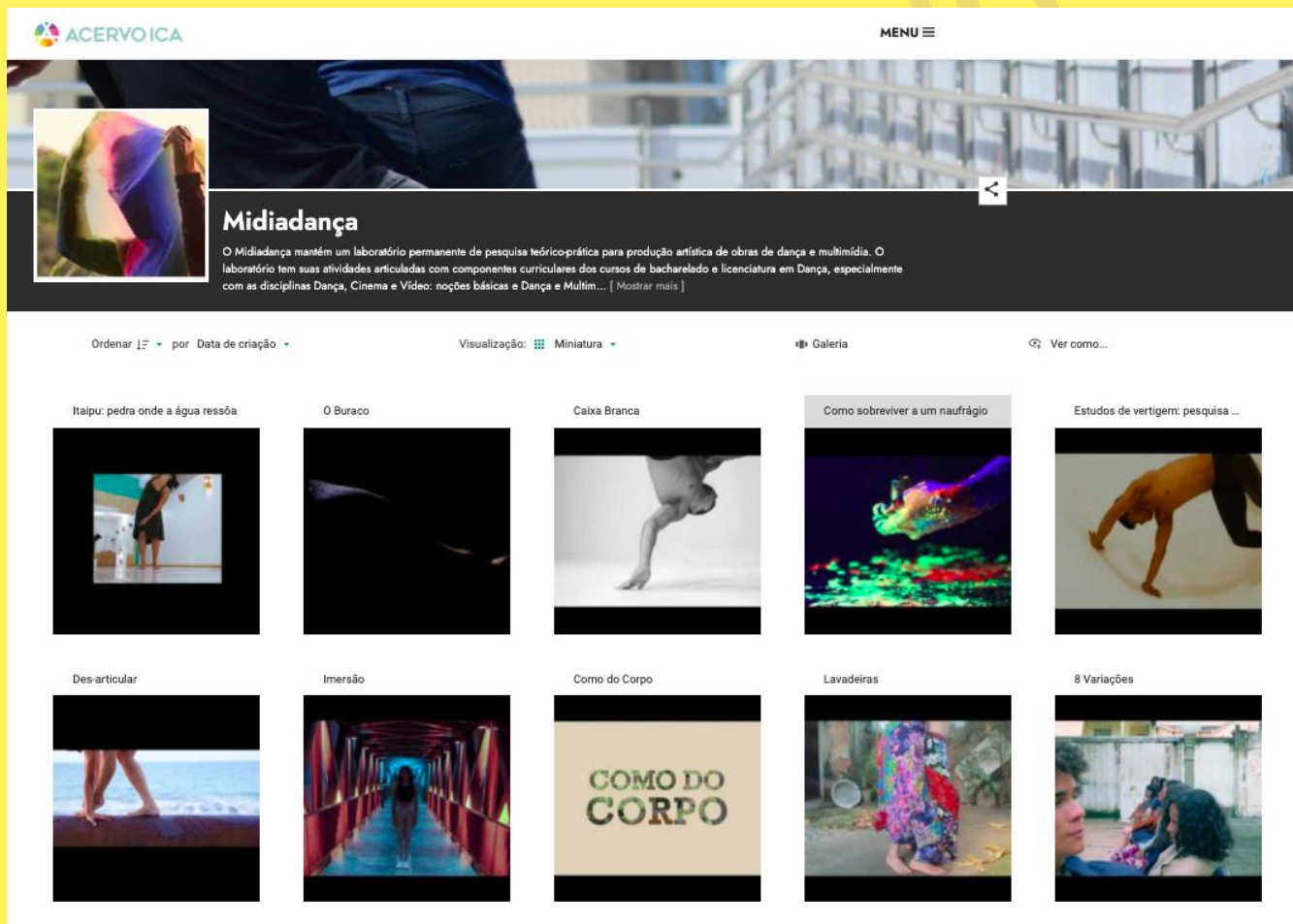

The screenshot displays the ACERVO ICA website interface. At the top left is the logo "ACERVO ICA" and at the top right is a "MENU" button. Below the header is a large banner image of a person in a blue shirt. A smaller inset image shows a person holding a colorful fabric. The main title "Midiadança" is prominently displayed, followed by a descriptive paragraph: "O Midiadança mantém um laboratório permanente de pesquisa teórico-prática para produção artística de obras de dança e multimídia. O laboratório tem suas atividades articuladas com componentes curriculares dos cursos de bacharelado e licenciatura em Dança, especialmente com as disciplinas Dança, Cinema e Vídeo: noções básicas e Dança e Multim... [Mostrar mais]".

Below the text, there are navigation options: "Ordenar" (set to "Data de criação"), "Visualização" (set to "Miniatura"), "Galeria", and "Ver como...". The main content area features a grid of 13 thumbnail images, each with a title:

- Itaipu: pedra onde a água ressoa
- O Buraco
- Caixa Branca
- Como sobreviver a um naufrágio
- Estudos de vertigem: pesquisa ...
- Des-articular
- Imersão
- Como do Corpo
- Lavadeiras
- 8 Variações

Este é o primeiro repositório audiovisual da UFC.

Itaipu: pedra onde a água ressoa

[Voltar](#)

28 de setembro de 2021



Compartilhar



Título

Itaipu: pedra onde a água ressoa

Título equivalente

Itaipu: piedra donde resuena el agua | Transbordamentos | Desbordamientos

Ano de produção

2020

Duração do vídeo

11:44

Código do arquivo

2020_itaipu

Formato do vídeo

MP4

Ações do projeto “Acervo ICA – Preservação e Difusão de Acervos Artísticos e Culturais” com o apoio do Prêmio Fomento Cultura e Arte do Ceará Lei Aldir Blanc Ceará / Secult-CE

- **AQUISIÇÃO DE EQUIPAMENTOS E INFRAESTRUTURA PARA CONSERVAÇÃO DOS ACERVOS**

Equipamento - Mesa de higienização



Quantidade: 01

Equipamento - Desumidificadores



Quantidade: 04



Equipamento - Termohigômetro



Quantidade: 01

Equipamento - Luxímetro



Quantidade: 01

Equipamento - Steamer à vapor



Quantidade: 01

Material de conservação - Capa para roupa



Quantidade: 200

Material de conservação - Manequim para roupa



Quantidade: 08



Material de conservação - Cabides para roupa

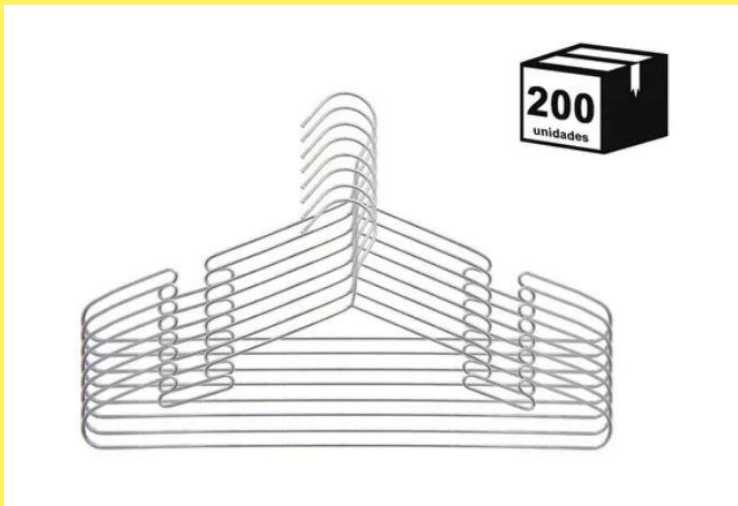

Quantidade: 200

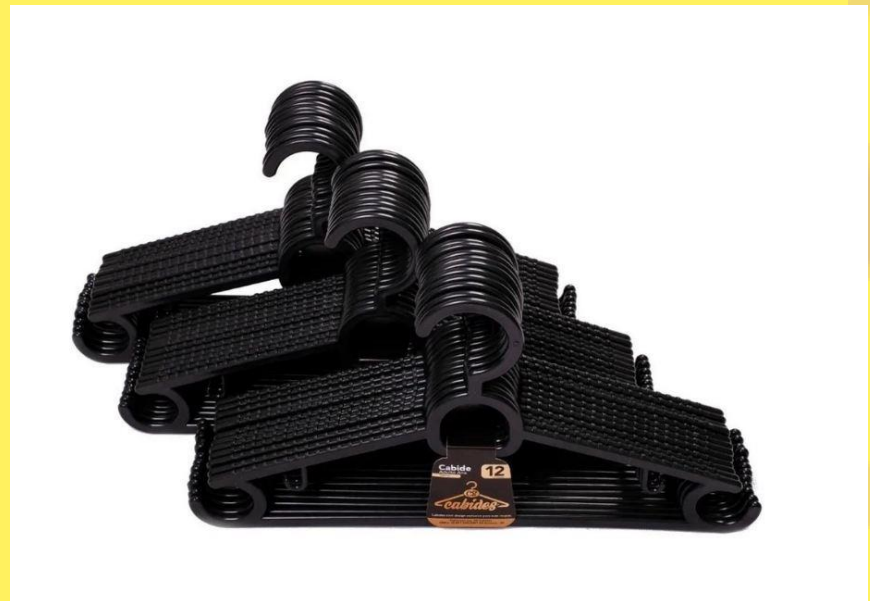

Quantidade: 300

Mobiliário - Mapoteca 5 gavetas



Quantidade: 01



Mobiliário - Arara de roupa (em aço, com prateleira)



Quantidade: 06

Mobiliário - Instalação de armários projetados (para roupas, sapatos e adereços)



Quantidade: 10

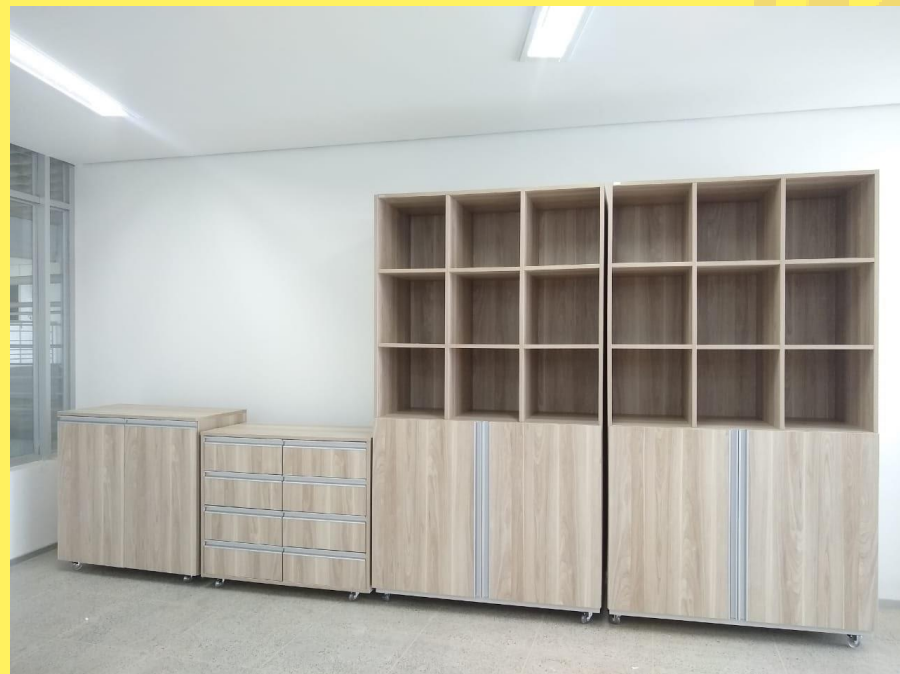







Mobiliário - Instalação de 03 (três) cabines de consulta individual

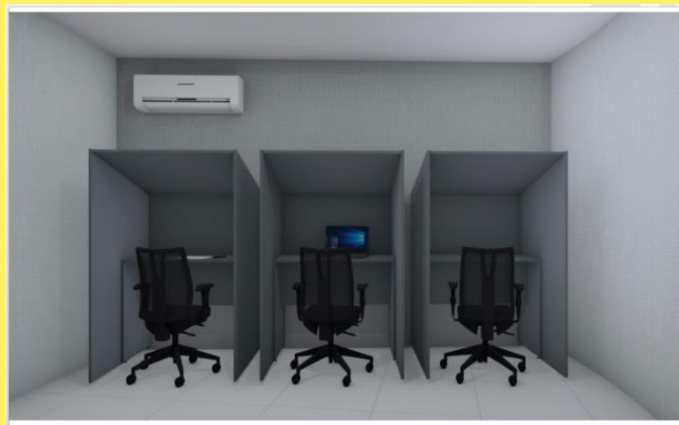

Quantidade: 03



Quantidade: 03

Ações do projeto “Acervo ICA – Preservação e Difusão de Acervos Artísticos e Culturais” com o apoio do Prêmio Fomento Cultura e Arte do Ceará Lei Aldir Blanc Ceará / Secult-CE

● AÇÕES DE FORMAÇÃO

Realização do CURSO DE EXTENSÃO EM GESTÃO E PRESERVAÇÃO DE ACERVOS E COLEÇÕES (40 h/a)

Coordenação: Jocastra Holanda Bezerra

Professores:

Roberto Moreira Chaves (Memorial UFC)

Saulo Moreno Rocha (MAUC)

Resultados:

02 Professores da formação

01 Parceria institucional com o Sistema Estadual de Museus (SEM/CE)

193 Inscrições (de todo o Brasil)

74 Profissionais selecionados

62 Instituições representadas

31 Cidades cearenses participantes

40 Certificados de Extensão emitidos para os concludentes

The poster features a white background with a teal vertical bar on the right. The title 'Curso de Extensão em Gestão e Preservação de Acervos e Coleções' is written in teal. Below the title, it says 'ministrado pelos professores Roberto Moreira Chaves e Saulo Moreno Rocha'. Two circular photos show the professors. The teal bar contains course details: '50 vagas', 'inscrições abertas até 28/07, totalmente gratuita', 'resultado: dia 06/08', and 'carga horária de 40h/a'. The logo 'ACERVO ICA' is at the bottom left.

Curso de Extensão em Gestão e Preservação de Acervos e Coleções

ministrado pelos professores Roberto Moreira Chaves e Saulo Moreno Rocha

50 vagas

inscrições abertas até 28/07, totalmente gratuita

resultado: dia 06/08

carga horária de 40h/a

ACERVO ICA

Gráfico por cidade dos Participantes da Formação



Gráfico por Função na Instituição dos Participantes da Formação

Contagem de FUNÇÃO NA INSTITUIÇÃO

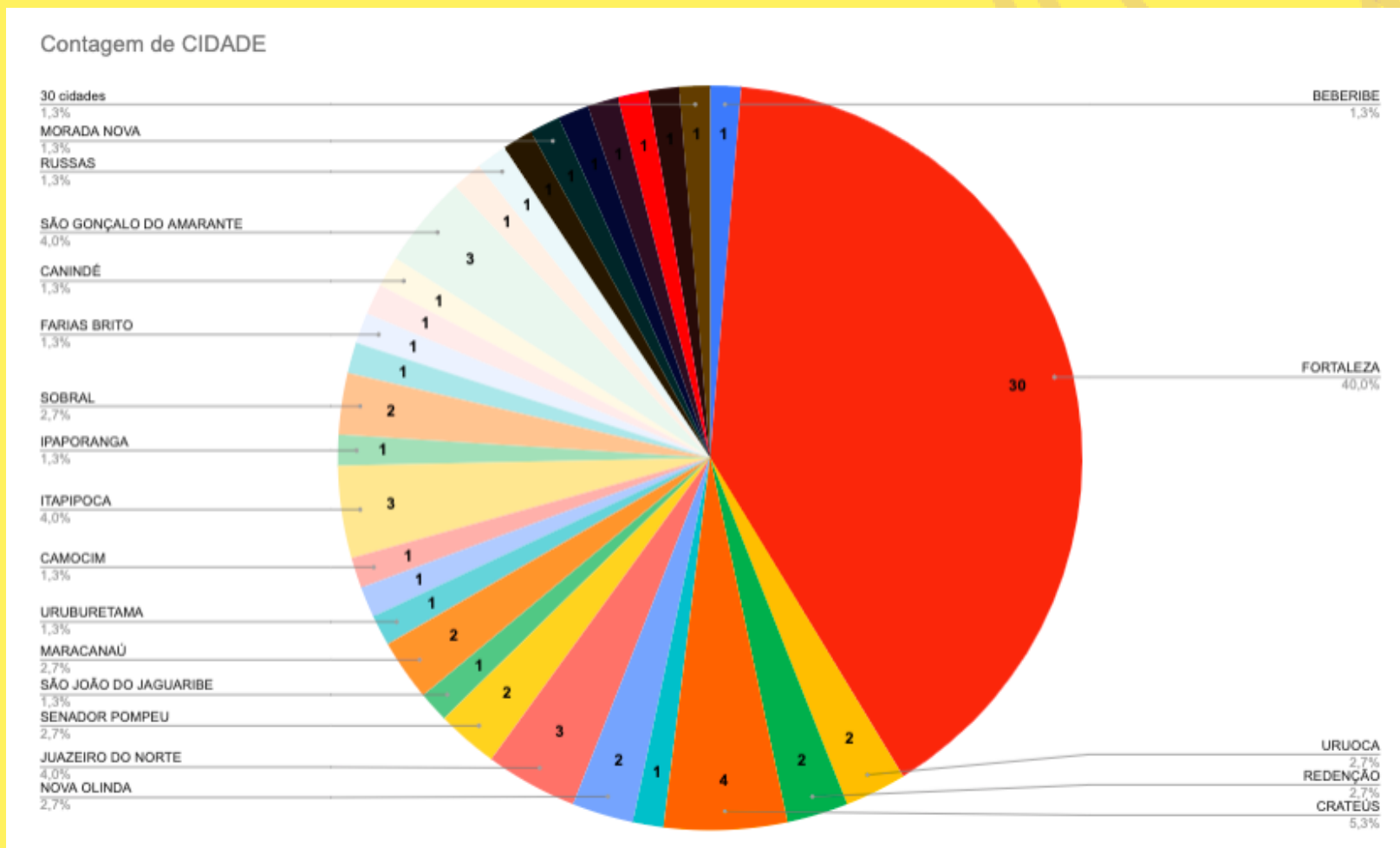
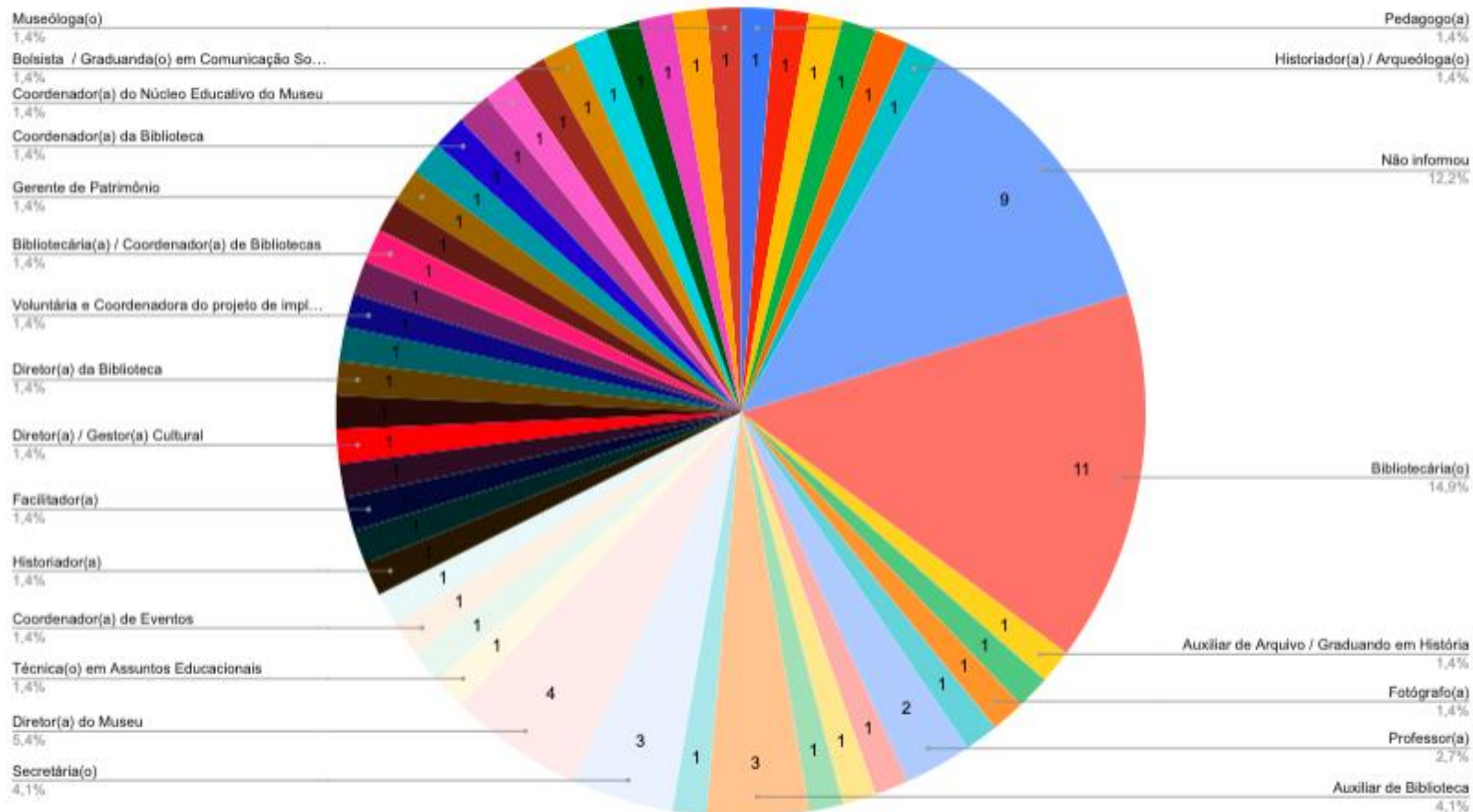

GRAVANDO

13:33 | ACERVO ICA - Formação em Gestão e Preservação ...

Pessoas

Desativar o som de todos Adic. pessoas Controles do organizador

Em chamada

- Acervo ICA UFC (Você)
- Acervo ICA UFC
- Acervo ICA UFC
- Amadeu Correia Batista N...
- Amanda Cunha
- Ana Isabel Ferreira Wand...
- Ana Paula Gomes Bezerra
- Ana Valneide
- Charlyne Moraes
- Daniel Alencar

GRAVANDO Saulo Moreno Rocha está apresentando

Fig. 19 - 14 - Marcação do nº de registro na parte interna do objeto em metal. Escravado na Fig. 8. Fonte: Museu da Família Getúlio, Blumenau.

Fig. 20 - 21 e 22 - Marcação do nº de registro na parte de trás do objeto cerâmico de porcelana. Fonte: Museu da Família Getúlio, Blumenau.

Podilha, 2014

Ativar o **Windows**
Acesse Configurações para ativar o Windows.

ACERVO ICA - Formação em Gestão e Preservação ...

Ações do projeto “Acervo ICA – Preservação e Difusão de Acervos Artísticos e Culturais” com o apoio do Prêmio Fomento Cultura e Arte do Ceará Lei Aldir Blanc Ceará / Secult-CE

- **PUBLICAÇÕES**

GUIA DOC. TEATRO RICARDO GUILHERME

Tiragem 100 exemplares

Versão digital disponível em: <https://acervoica.ufc.br/publicacoes/>

Organização: Ana Isabel Ferreira Wanderley, Felipe Teixeira Lourenço Garrido e Jocastra Holanda Bezerra



GUIA FIGURARTE

Tiragem 100 exemplares

Versão digital disponível em: <https://acervoica.ufc.br/publicacoes/>

Organização: Ana Isabel Ferreira Wanderley, Felipe Teixeira Lourenço Garrido e Jocastra Holanda Bezerra



MANUAL MÍDIADANÇA

Versão digital disponível em: <https://acervoica.ufc.br/publicacoes/>

Organização: Francisco Edvander Pires Santos



CATÁLOGO DOC. TEATRO RICARDO GUILHERME

Tiragem 300 exemplares

Versão digital disponível em: <https://acervoica.ufc.br/publicacoes/>

Organização: Ana Isabel Ferreira Wanderley, Felipe Teixeira Lourenço Garrido e Jocastra Holanda Bezerra

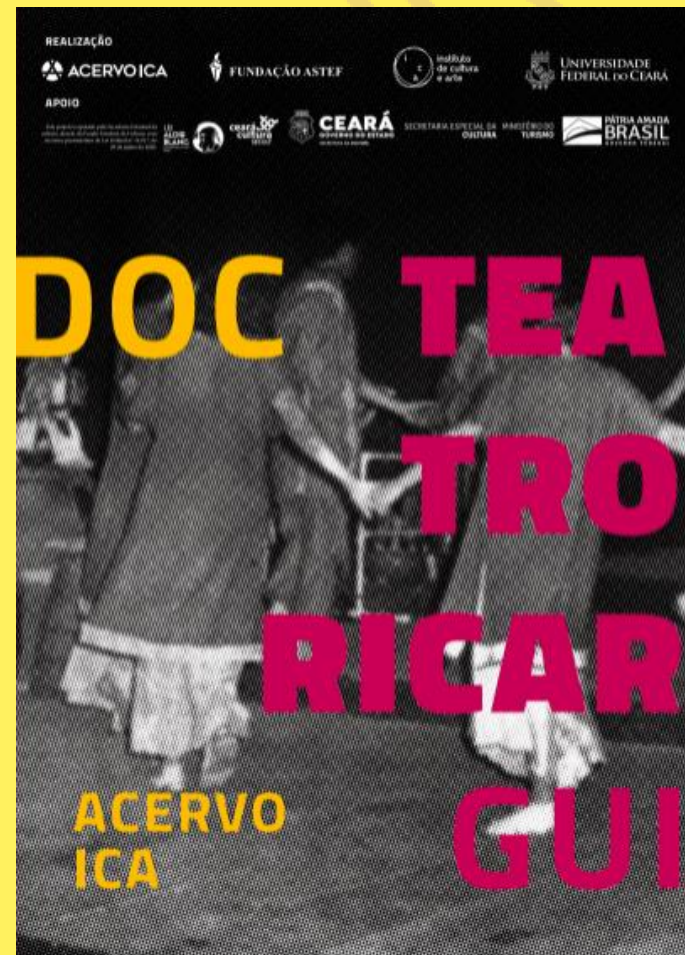
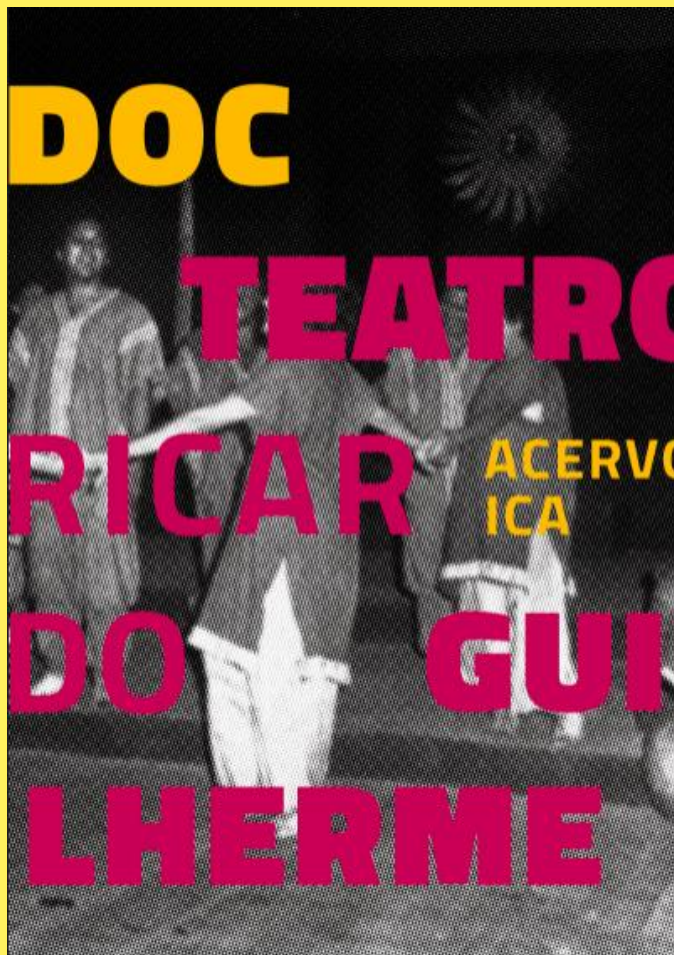

**CENA DA PEÇA
CANTOCHÃO
PARA UMA
ESPERANÇA
DEMORADA,
EM 1980**

Data(s): 1980

Dimensão e suporte: Fotografia com dimensão de 31,4 cm x 21,7 cm

Âmbito e conteúdo: Peça "Cantochão para uma esperança demorada", um poema dramático sobre a América Latina, com texto e direção de B. de Paiva, que estreou em 29 de agosto de 1980, no Teatro Universitário da Universidade Federal do Ceará, que, a partir deste dia, passou a se chamar Teatro Universitário Paschoal Carlos Magno. Na foto, ao centro da cranda, está o ator Ricardo Guilherme, e ao redor, em círculo e formando a cranda, da esquerda para a direita, estão os atores Lourdinha Martins (ou Lourdinha Falcão), Gracinha Soares, Sandra Wertzbiak (de costas), Valéria Albuquerque (de costas), Betânia Montenegro, Agostinho Reis, Edison Soares, Cacilda Vilela, Nairo Gomez e, por fim, João Falcão. Do lado direito, fora da cranda e sentada, está Izaira Sívino, que fazia, juntamente com Tarciso José de Lima e Ramundo Gonçalves Cassandó, a trilha sonora ao vivo da peça. Essa cranda é uma parte do espetáculo, dirigida pela bailarina e atriz Tereza Bettencourt, ex-esposa de B. de Paiva, que veio do Rio de Janeiro a Fortaleza especialmente para esse trabalho e fazia, juntamente com Betânia Montenegro, o trabalho de expressão corporal da peça.



CANTOCHÃO PARA UMA ESPERANÇA DEMORADA,

Texto e direção de B. de Paiva

Atuação: Gracinha Soares, Ricardo Guilherme, Edison Soares, João Falcão, Nadir Papi Sabóia, Zilma Duarte, Lourdinha Martins, Valéria Albuquerque, Agostinho Reis, Betânia Montenegro, Nairo Gomez, Cacilda Vilela, Sandra Wertzbiak e Semramis Acolty

Produção: Grupo Teatro Universitário/Curso de Arte Dramática – UFC
Teatro Universitário Paschoal Carlos Magno

Estreia em 29/agosto de 1980

Outras apresentações da peça:

na Casa da Ópera (Ouro Preto/MG) em 1980

Temporada nos teatros Cacilda Becker (Rio de Janeiro/RJ), da Escola-Parque (Brasília/DF) e Maria Della Costa (São Paulo/SP)

(Projeto Mambembão do Instituto Nacional de Artes Cênicas)

Em 1981

CATÁLOGO FIGURARTE

Tiragem 300 exemplares

Versão digital disponível em: <https://acervoica.ufc.br/publicacoes/>

Organização: Ana Isabel Ferreira Wanderley, Felipe Teixeira Lourenço Garrido e Jocastra Holanda Bezerra

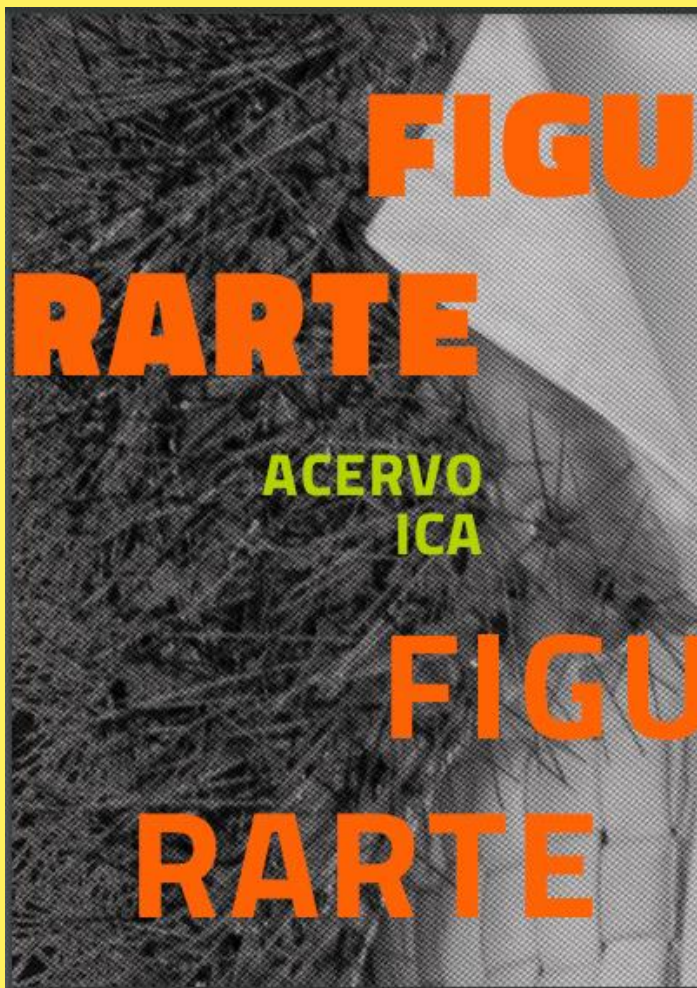

(DFB 2014)
COLEÇÃO
IMPETUS
- LOOK 1 -
CONJUNTO SAIA
ASSIMÉTRICA
E SOBRETUDO
ASSIMÉTRICO
DOURADO COM
CAPA

Data(s): 2014/CE

Dimensão e suporte: base feminina - busto: 84 cm, Cintura (superior): 65 cm, Quadril (superior): 80 cm, Ombro: 10,5 cm, Frente: 83,5 cm, Costas: 117,3 cm, Sobretudo: 84,7 cm, Manga: 59,5 cm, Abertura da manga/Cava: 21,5 cm, Comprimento (inferior): 43 cm, Cintura (inferior): 63 cm, Quadril (inferior): 93 cm, Gancho: -, Abertura da barra (boca): 97 cm, Suporte em couro e veludo.

Tamanhos: P-36 (feminino)

Nome dos produtores: Davi Lopes, Felipe Marquez, Nilo Lima e Pedro Oliveira

Contexto de produção: A peça faz parte da coleção "Impetus - Quabrando o Repouso" produzida para o concurso de Novos Talentos do Dragão Fashion Brasil (DFB), edição de 2014. A coleção conquistou o troféu de primeiro lugar da competição.



29

(DFB 2018)
COLEÇÃO
ARK
- LOOK 1 -
BODY MANGAS
LONGAS
COM GOLA
TRANÇADA



Data(s): 2018/CE

Dimensão e suporte: busto: 71 cm, Cintura: 68 cm, Quadril: 88 cm, Ombro: 15 cm, Frente: 72 cm, Costas: 84,7 cm, Manga: 63,5 cm, Abertura da manga: 10,5 cm.

Tamanhos: P-36 (feminino)

Nome dos produtores: Amanda Aguiar, Giovanna Moreira, Kelvia Mendes e Ricardo Gomes, com orientação do Prof. Júlio César Silva de Castro.

Contexto de produção: A peça faz parte da coleção "ARK - transformação, renovação, destino", produzida para o concurso de Novos Talentos do Dragão Fashion Brasil (DFB), edição de 2018. A coleção conquistou o troféu de terceiro lugar da competição.

36

Ações do projeto “Acervo ICA – Preservação e Difusão de Acervos Artísticos e Culturais” com o apoio do Prêmio Fomento Cultura e Arte do Ceará Lei Aldir Blanc Ceará / Secult-CE

● AÇÕES DE ACESSIBILIDADE

1. Descrição acessível na divulgação utilizando a hastag [#PraTodosVerem](#) [#PraCegoVer](#)

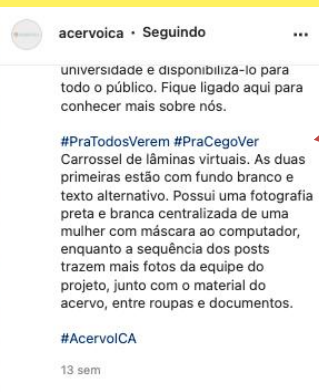

2. Uso do aplicativo VLibras que faz a tradução de textos para a Língua Brasileira de Sinais para viabilizar o acesso do conteúdo por pessoas com deficiência auditiva não leitores do português.

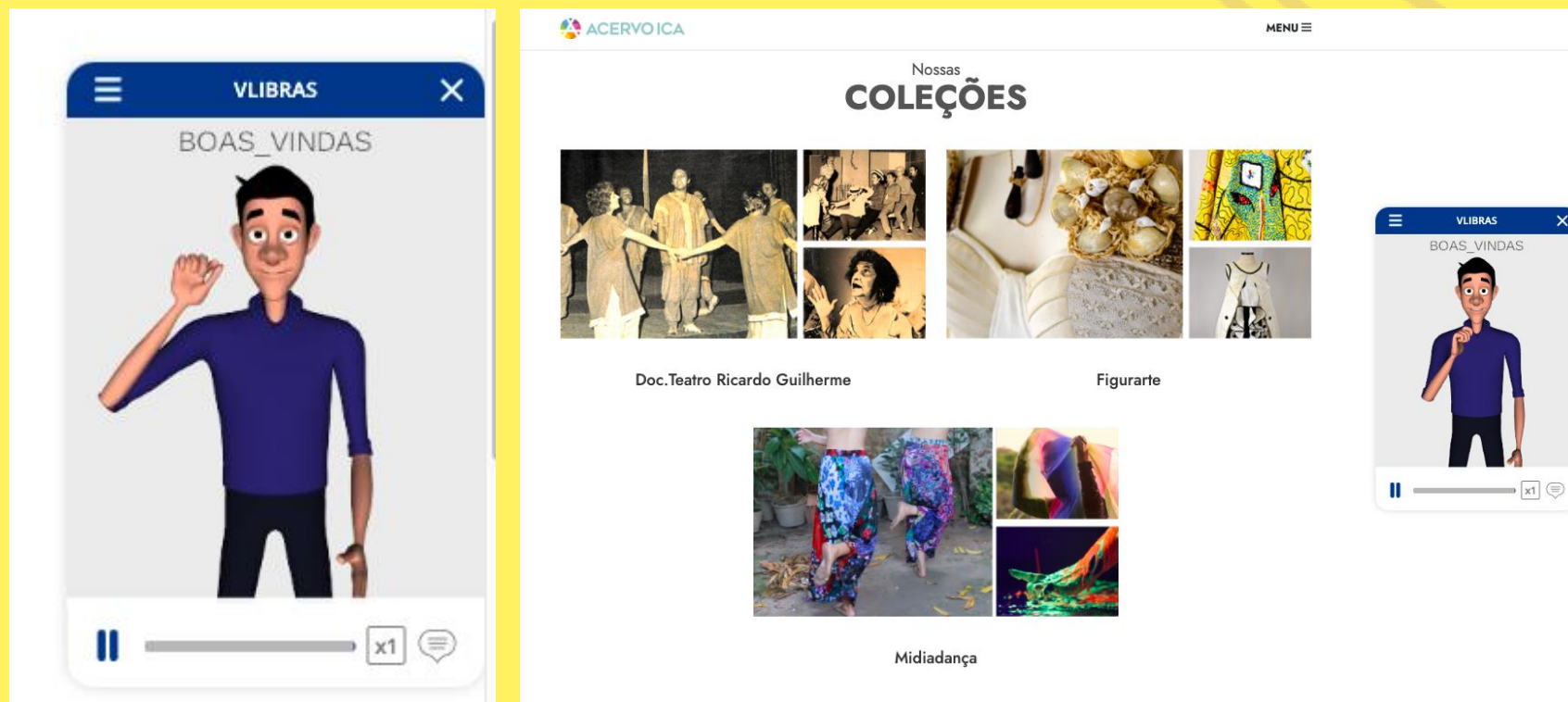

3. Todos os itens documentais disponibilizados são descritos de forma a possibilitar que, por meio do recurso da audiodescrição por aplicativos, pessoas cegas tenham acesso à descrição física de cada item disponibilizado.

ACERVO ICA MENU

Peça O Simpático Jeremias, montagem do grupo Comédia Cearense, em 1969

22 de outubro de 2020 Voltar



Nome dos produtores
Desconhecido

Âmbito e conteúdo/Resumo
Fotografia, em preto e branco. Trata-se da peça "O Simpático Jeremias", texto de Gastão Tojeiro e montagem do grupo de teatro Comédia Cearense com direção de Haroldo Serra. Na foto, vê-se uma mulher, em pé e de costas, e cinco homens, posicionados em fila, um atrás do outro, estando os três primeiros inclinados para trás como se caíssem. Quatro dos atores vestem calça comprida, paletó, gravata e sapato social, dois deles estão com chapéus de cor branca e fita preta (modelo conhecido como chapéu panamá), o quinto homem veste calça e camisa de mangas até os cotovelos, e uma peruca de cor clara. A atriz, de costas, usa um vestido e botas pretas até a altura do joelho. Ao fundo, painéis e uma cama compõem o cenário. Os atores e atriz estão identificados no verso da imagem, escrito a mão, como "Hiramisa Serra, Marcelo Costa, Marcus Jussier, João Falcão, Edinaldo Brasil e Haroldo Serra". Também vê-se no verso da fotografia as inscrições, à mão, "MUSEU", e "O Simpático Jeremias". Além de rasuras nas laterais do verso da fotografia, provavelmente resultantes de cola ou fitas adesivas que foram retiradas.

ACERVO ICA

Como sobreviver a um naufrágio

22 de julho de 2021



Decupagem

00:01 a 01:33 - Da escuridão, um recorte do antebraço esquerdo aparece, a tinta verde fosforescente faz acender a mão em cena, e pingos caem no solo. Os movimentos são produzidos pelo punho que circulam, e os dedos seguem o movimento, algo quase hipnótico. A trilha sonora contribui para a atmosfera do vídeo. Logo em seguida, uma tinta vermelha alaranjada escorre pelo braço e depois uma tinta de cor roxa, todas elas são fosforescentes.

|

01:33 a 02:12 - Há uma sobreposição de imagens, e o que antes era apenas uma mão passa a ser duas. Continua na dança que é embalada pela música. Um efeito reverso é colocado na imagem e tudo o que foi feito vai se desfazendo aos poucos, até que a escuridão retoma a cena.

|

02:12 a 02:55 - Créditos do vídeo.

Palavras-chave
Videodança | Tinta fosforescente | Sobreposição de imagens | Efeito reverso | Movimento de mãos

4. O acervo Midiadança, em especial, recebeu tradução e interpretação para **LIBRAS** e **audiodescrição** de todos seus vídeos, possibilitando, assim, que todos possam acessar à coleção.

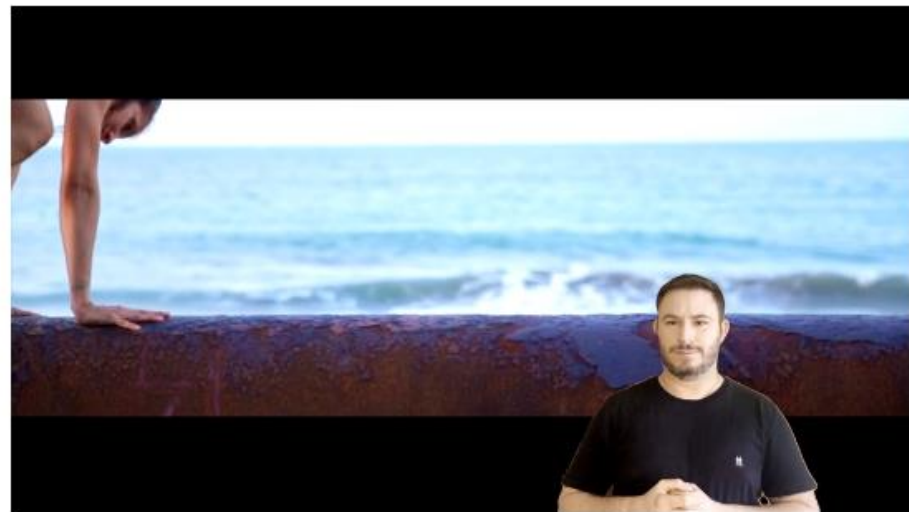

LANÇAMENTO DAS REDES SOCIAIS DO ACERVO ICA

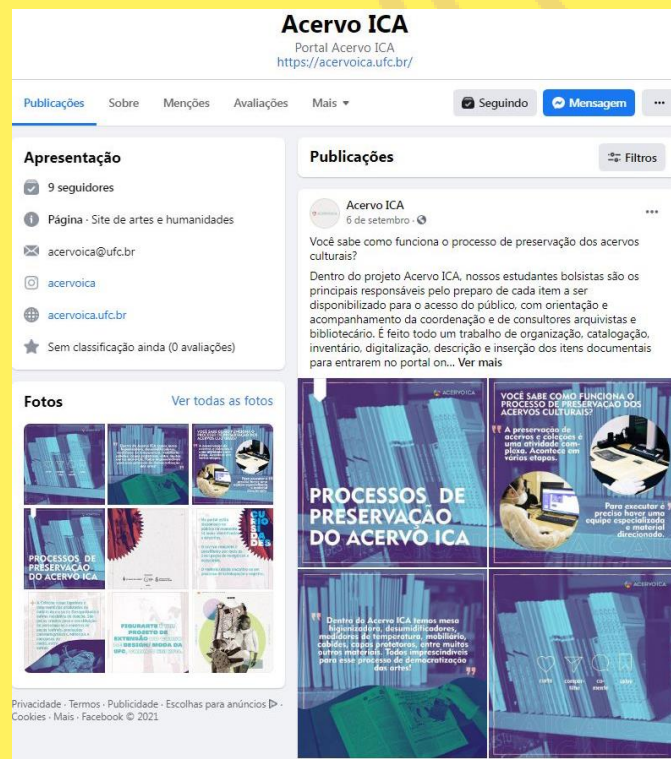
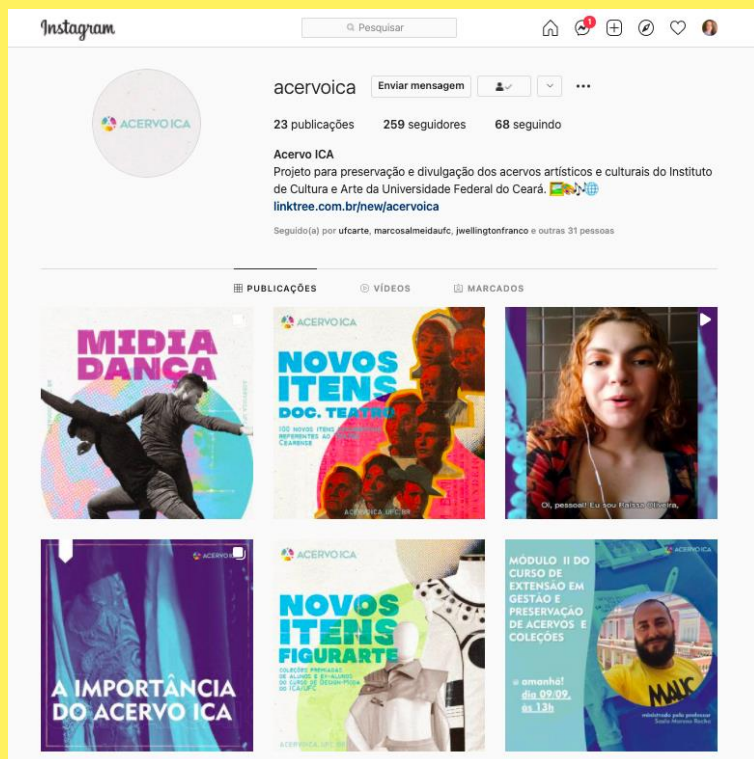

CONTATOS:

Portal Acervo ICA: <https://acervoica.ufc.br/>

Instagram: <https://www.instagram.com/acervoica/>

Facebook: <https://www.facebook.com/acervoica>

E-mail: acervoica@ufc.br



UNIVERSIDADE
FEDERAL DO CEARÁ